

Anwendung der Internationalen Standardklassifikation im Bildungswesen (ISCED 97) auf deutsche Bildungsabschlüsse

Silke Schneider

`Silke.Schneider@nuffield.ox.ac.uk`
Nuffield College, University of Oxford

25. November 2008

Einleitung: ISCED 97

- Relevanz von ISCED

- Die ISCED 97 Bildungsniveaus

- Sub-Kategorien innerhalb von ISCED-Niveaus

- ISCED Pfadschema

Anwendung von ISCED 97 auf länderspezifische Qualifikationen

- 'Übersetzung' nationaler in internationale Kategorien

- Beispiel: Deutschland

- Probleme mit den ISCED 97 Zuweisungen

So what?—Ein paar Vorschläge

- Verbesserung der Zuweisungen deutscher Bildungsabschlüsse

- Optimierung von ISCED 97

- Vorschläge zur Datenerhebung

Relevanz von ISCED

ISCED ist der Standard der internationalen Bildungsstatistik ('UOE methodology').

- ▶ Eurostat: Reports der Europäischen Kommission, Europäische Mikrodaten aus nationalen Umfragen (EU-LFS, EU-SILC, ECHP)
- ▶ OECD: PISA Studien, jährliche Publikationsreihe "Bildung auf einen Blick" (z.B. OECD, 2008)
- ▶ UNESCO: "World Education Indicators programme" (z.B. UNESCO Institute for Statistics, 2006, 'weltweite' Version von 'Bildung auf einen Blick')

Zunehmend aber auch: Internationale *wissenschaftliche* Umfragen:
SHARE, ESS

Die ISCED 97 Bildungsniveaus

- Level 0: Pre-primary education (vorschulische Bildung)
- Level 1: Primary education or first stage of basic education (Primarbildung)
- Level 2: Lower secondary education or second stage of basic (Sekundarbereich I)
- Level 3: Upper secondary education (Sekundarbereich II)
- Level 4: Post-secondary non-tertiary education (post-sekundärer, nicht-tertiärer Bereich)
- Level 5: First stage of tertiary education (Tertiärbereich, 1. Stufe)
- Level 6: Second stage of tertiary education (Tertiärbereich, 2. Stufe)

Sub-Kategorien innerhalb von ISCED-Niveaus

Die Bildungsniveaus sind weiter untergliedert nach ...

Bestimmung ('programme destination', Niveaus 2, 3, 4, 5):
A, B und manchmal C

Bildungszweig ('programme orientation', Niveaus 2, 3 and 4):
allgemeinbildend, vor-berufsbildend und berufsbildend

Dauer ('programme duration' Niveau 5):
kurz , mittel , lang oder sehr lang

Position in der nationalen Struktur von Abschlüssen ('position in the national degree structure', Niveau 5):
erster, zweiter, dritter und weitere akademische Abschlüsse

Schematischer Überblick über ISCED Bildungspfade

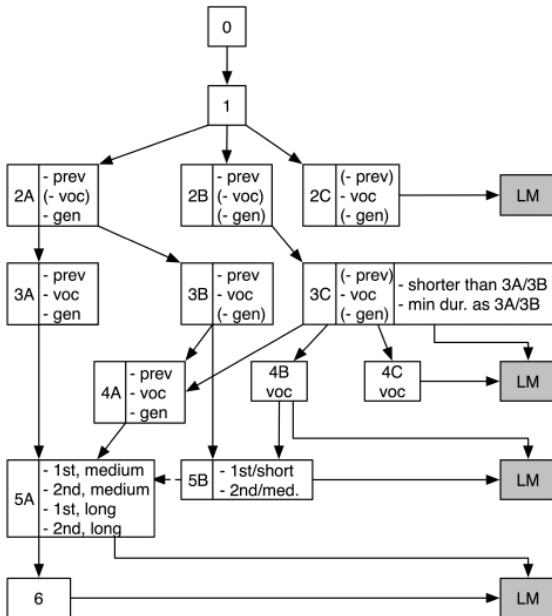

Anwendung von ISCED 97 auf länderspezifische Qualifikationen

Wie werden länderspezifische Bildungskategorien in ISCED 97 'übersetzt' und (ganz grob) internationale Bildungsstatistiken erstellt?

- ▶ Unter Anwendung der in der ISCED Dokumentation vorgegebenen Kriterien weisen nationale Statistikämter und Bildungsministerien länderspezifische Bildungsgänge ISCED-(Sub-)Kategorien zu.
- ▶ Die Statistikämter berechnen die auf ISCED basierten standardisierten Bildungsindikatoren (aus prozessproduzierten Daten, Arbeitskräfteerhebungen und Volkszählungen) und melden diese an Eurostat, UNESCO und/oder OECD.
- ▶ UNESCO/OECD/Eurostat (UOE) publizieren die internationalen Bildungsindikatoren und stellen die Zuweisungstabellen ('mappings') bereit.

Beispiel Zuweisungstabelle für Deutschland

ISCED level	Programme description	ISCED level 4 Cumulative duration of ISCED	Provision of national structure (University, VET, Support etc.)	Notes on programmes that span across ISCED levels or sub-categories	Descriptive name of the programme	Main diploma, credentials or certification	Typical starting age	Theoretical length of the programme	Typical length of the programme	Completion of educational part of the programme	Minimum entrance requirement	Programme specificity (distinctive to the programme)	Equivalent ISCED	Other relevant information
Germany														
0					01 Kindergärten (Kindergartens)		3	3	3				228110	Centre-based institutions for children aged 3 to less than 6. The programme includes educational activities. As a rule, the staff have specific educational qualifications, which are officially recognised.
0					02 Schulkindergruppen (school kindergartens)		6	1	1				42399	School-based programme for children of at least compulsory school age (6 years) who are not yet ready to attend primary school. They prepare for entry into primary school. As a rule, staff have teaching qualifications. Most are attached to primary schools.
1					03 Volkshäuser (pre-school classes)		5	1	1				39425	School-based programme designed for children from the age of 5 to under 6 who are capable to attend school but who have not yet reached compulsory school age (6 years). As a rule, staff have teaching qualifications. Mostly attached to primary schools.
1					04 Primary schools		6	4	4	4			3859490	Programme is marked by the beginning of systematic studies characteristic for primary education. Start of compulsory education (first four years of schooling) at age 6. Prepares children for secondary schools.
2A					05 Lower secondary schools, no access to general	Hauptschul-/Realschulabschluss	10	6	6	10	1		3292001	Programme (grades 5 to 10 or 10) following 4 years of primary school, which is marked by the beginning of subject presentation and enables students to enter education in the Dual System (17) or to attend different programmes at vocational schools.
2B					06 Lower secondary schools, access to general	Hauptschulabschluss (Gymnasien, Integrative Gesamtschule, Freie Waldorfschule)	18-35	6	6	10	1		2033063	Programme (grades 5 to 10) following 4 years of primary school which is marked by the beginning of subject presentation. Successful graduates are entitled to enter studies at upper secondary general schools (22) which qualify for ISCED 3A programmes.
2A					07 Kollegschulen, die einen mittleren Bildungsabschluss vermitteln (Kollegschulen; intermediate school certificate)	Realschulabschluss or equivalent	17-18	1	1	11			1052	General programme attended by students after completion of compulsory full-time schooling. Awards a certificate equivalent to the intermediate school certificate. Graduates qualify for ISCED 3A or 3B.
2A					08 Lower secondary schools evening schools	Hauptschul-/Realschulabschluss	18-35	2	2	12	1		14589	Programme (of 1-2 years of duration) especially intended for adults with no or lower graduation (e.g. Hauptschulabschluss) who want to obtain a higher qualification at lower secondary education (mostly Realschulabschluss).
2A					09 Berufsaufbauschulen (vocational extension schools)	Realschulabschluss/Fachschule	18-22	1	1	14	2		2851	Gen. programme (1 to 2 years) designed for students with Hauptschulabschluss, only who want to obtain an intermediate school certificate. Students undergo at the same time vocational training or pursue an occupation. Graduates qualify for ISCED 3A or 3B.
2A					10 Berufsvorbereitungsjahr (pre-vocational training year)	Abschulungszeugnis Berufsvorbereitungsjahr	16-18	1	1	11			85738	1-year pre-vocational programme designed for students with 9 or 10 years of general education who did not obtain a contract in the Dual System. It prepares students for vocational training (ISCED 3B).
3B					11 Berufsfachschulen, die einen mittleren Bildungsabschluss vermitteln (specialised vocational school; intermediate school certificate)	Realschulabschluss or equivalent	16-17	1	2	11	2		121467	Vocational programme attended by students after completion of compulsory full-time schooling. Awards a certificate equivalent to the intermediate school certificate. Successful completion may lead to a reduction of the duration of training in the Dual System (ISCED 3B).
3B					12 Berufsrundbildungsjahr (basic vocational training year)	Abschulungszeugnis Berufsrundbildungsjahr	16-18	1	1	11	2		30666	1-year vocational programme with both general and occupational field-related basic education. This programme substitutes the first year of the Dual System (ISCED 3B). Students must have successfully completed ISCED 2.
3B					13 Berufsfachschulen, die berufliche Grundkenntnisse vermitteln (specialised vocational schools; basic vocational certificate)	Abschulungszeugnis Berufsfachschule (Berufliche Grundkenntnisse)	16-17	1	1	11	2		55733	Voc. programme which includes both general and occupational field-related basic education. Attended by students with intermediate school certificate (Realschulabschluss). Successful completion may lead to a reduction of the duration of training in the Dual System.
3B					14 Schulen des Gesundheitswesens, 1 jährig (health sector schools; 1 year)	Abschulungszeugnis für medizinische Hilfsberufe	19-20	1	1	14	2		4955	School-based vocational education (1 year) for auxiliary medical occupations. Often these schools are associated with hospitals when training is provided in theory and practice. Students must have completed ISCED 2. Designed for direct labour market entry.
3B					15 Kollegschulen, die einen Berufsabschluss vermitteln (Kollegschulen; occupational qualification)	Beruflicher Abschluss	17-18	2	3	12	2		62879	School-based vocational programme for special occupations which awards a qualification equivalent to the Dual System. Students must have completed ISCED 2. Graduates qualify for Fachberusberechn (ISCED 4A), Fachschulabschluss (ISCED 3B) and for entry into the labour market.
3B					16 Berufsfachschulen, die einen Berufsabschluss vermitteln (specialised vocational schools; occupational qualification)	Beruflicher Abschluss	16-17	3	3	13	2		90855	School-based vocational programme for special occupations which awards a qualification equivalent to the Dual System. Students must have completed ISCED 2. Graduates qualify for Fachberusberechn (ISCED 4A), Fachschulabschluss (ISCED 3B) and for entry into the labour market.
3B					17 Berufsschulen (Duales System) (Dual System)	Lernabschluß	16-18	3	3	13	2		1247665	Special form of apprenticeship which comprises education and training both at a vocational school and in an enterprise. Students must have completed ISCED 2. Graduates qualify for Fachberusberechn (4A), Fachschulabschluss (3B) or for entry into the labour market.
3A					18 Fachberusberechn, 2 jährig (specialised vocational high schools; 2 years)	Fachhochschulreife	16-18	2	2	12	2		73776	Upper secondary general programme (2 years). Students must have the intermediate school certificate. Graduates have equivalent qualification as in programme 2A, i.e. they are entitled to start studies at Fachhochschulen (ISCED 5A).
3A					19 Berufsfachschulen, die eine Studienberechtigung vermitteln (specialised vocational schools; qualification for ISCED 5A)	Fachhochschulreife/Hochschulreife	16-17	2	3	12	2		39893	Upper secondary general programme (2 or 3 years). Students must have an intermediate school certificate or equivalent. Graduates are entitled to start studies at ISCED 5A (equivalent to programmes 20 and 21).
3A					20 Kollegschulen, die eine Studienberechtigung vermitteln (Kollegschulen; qualification for ISCED 5A, also in some cases occupational qualification)	Fachhochschulreife/Hochschulreife and Beruflicher Abschluss (in some cases)	17-18	2	3	12	2		17493	Upper secondary general programme (2 or 3 years). Students must have an intermediate school certificate or equivalent. Graduates are entitled to start studies at ISCED 5A. In some cases students also obtain additional qualifications equivalent to the Dual System (ISCED 3B).
3A					21 Fachgymnasien (Fachgymnasien)	Hochschulreife	16-17	3	3	13	2		90179	Upper secondary general programme (3 years) with a large part of vocational courses. Students must have an intermediate school certificate or equivalent. Graduates are entitled to start studies at ISCED 5A.
3A					22 Upper secondary schools (general)	Abitur (Hochschulreife)	16-17	3	3	13	2		691154	1-year upper secondary general programme comprising grades 11 to 13. It is attended by students who have successfully completed programme 06. Successful graduates of this programme are entitled to enter ISCED 5A programmes.

Beispiel Zuweisungstabelle Deutschland I

ISCED	Bezeichnung Bildungsgang	req	Abschluss	st.age	dur.1	dur.2	dur.3
0	Kindergärten			3	3	3	
0	Schulkindergärten			6	1	1	
0	Vorklassen			5	1	1	
1	Primarbereich			6	4	4	4
2	A G Sekundarbereich I, ohne Qualifikation für weiterführende allgemeinbildende Bildungsgänge	1	Hauptschul-/ Realschulabschluss	10	6	6	10
2	A G Sekundarbereich I, mit Qualifikation für weiterführende allgemeinbildende Bildungsgänge	1	Realschulabschluss (Gymnasium, Integrierte Gesamtschule, Freie Waldorfschule)	10	6	6	10
2	A G Sekundarbereich I, Abendschulen	1	Hauptschul-/ Realschulabschluss	18-35	2	2	12
2	A G Berufsaufbauschulen	2	Realschulabschluss/ Fachschulreife	18-22	1	1	14
2	A P Berufsvorbereitungsjahr	1	Abschlusszeugnis Berufsvorbereitungsjahr	16-18	1	1	11

req Zugangsvoraussetzung (ISCED-Kategorie)

st.age typisches Alter bei Eintritt in den Bildungsgang

dur.1: theoretische Dauer des Bildungsganges in Jahren

dur.2: typische Dauer des Bildungsganges in Jahren

dur.3: theoretische kumulative Bildungsjahre

Beispiel Zuweisungstabelle Deutschland II

ISCED	Bezeichnung Bildungsgang	req	Abschluss	st.age	dur.1	dur.2	dur.3
3 C V	Beamtenausbildung (mittlerer Dienst)	2	Laufbahnprüfung für den mittleren Dienst			2	12
3 B V	Berufsgrundbildungsjahr	2	Abschlusszeugnis Berufsgrund-bildungsjahr	16-18	1	1	11
3 B V	Berufsfachschulen, die berufliche Grundkenntnisse vermitteln	2	Abschlusszeugnis Berufsfachschule (Berufliche Grundkenntnisse)	16-17	1	1	11
3 B V	Schulen des Gesundheitswesens, 1 jährig	2	Abschlusszeugnis für medizinische Hilfsberufe	19-20	1	1	14
3 B V	Berufsfachschulen, die einen Berufsabschluss vermitteln	2	Beruflicher Abschluss	16-17	3	3	13
3 B V	Berufsschulen (Duales System), Erstausbildung	2	Lehrabschluss	16-18	3	3	13
3 A G	Fachoberschulen, 2 jährig	2	Fachhochschulreife	16-18	2	2	12
3 A G	Berufsfachschulen, die eine Studienberechtigung vermitteln	2	Fachhochschulreife/ Hochschulreife	16-17	2	3	12
3 A G	Fachgymnasien	2	Hochschulreife	16-17	3	3	13
3 A G	Allgemeinbildende Programme im Sekundarbereich II	2	Abitur (Hochschulreife)	16-17	3	3	13
4 B V	Berufsschulen (Duales System), Zweitausbildung, beruflich	3B	Lehrabschluss	19-21	3	3	16
4 A G	Fachoberschulen, 1 jährig	2, 3B	Fachhochschulreife	19-21	1	1	14
4 A G	Berufsoberschulen/Technische Oberschulen	2, 3B	Hochschulreife	19-20	2	2	15
4 A V	Berufsfachschulen, die einen Berufsabschluss vermitteln (Zweitausbildung kombiniert mit Studienberechtigung)	3A	Beruflicher Abschluss	19-20	3	3	16
4 A V	Berufsschulen (Duales System), Zweitausbildung kombiniert mit Studienberechtigung	3A	Lehrabschluss	19-21	3	3	16
4 A G	Sekundarbereich II, Abendschulen	2, 3B	Abitur (Hochschulreife)	19-35	3	3	16

Beispiel Zuweisungstabelle Deutschland III

	ISCED			Bezeichnung Bildungsgang	req	Abschluss	st.age	dur.1	dur.2	dur.3
5	B	Short	1st	Fachakademien (Bayern)	2, 3B	Abschluss der Fachakademie/ Fachhochschulreife (in some cases)	19-20	2	2	15
5	B	Short	1st	Schulen des Gesundheitswesens, 2 jährig	2	Abschlusszeugnis für medizinische Assistenten, Krankenschwestern/ -pfleger	19-20	2	2	14
5	B	Medium	1st	Schulen des Gesundheitswesens, 3 jährig	2	Abschlusszeugnis für medizinische Assistenten, Krankenschwestern/ -pfleger	19-20	3	3	15
5	B	Short	1st	Fachschulen, 2 jährig	2, 3B	Fachschulabschluss, Meister/Techniker, Erzieher	21-23	2	2	15
5	B	Medium	1st	Fachschulen, 3 jährig	2, 3B	Fachschulabschluss, Meister/Techniker, Erzieher	21-23	3	3	16
5	B	Medium	1st	Fachschulen, 4 jährig	2, 3B	Fachschulabschluss, Meister/Techniker, Erzieher	21-24	4	4	16
5	B	Medium	1st	Berufsakademien (Baden-Württemberg)	3A	Diplom (BA)	19-20	3	3	16
5	B	Medium	1st	Berufsakademien (Schleswig-Holstein)	3A	Abschluss der Berufsakademie	20-22	3	3	16
5	B	Medium	1st	Verwaltungsfachhochschulen	3A	Diplom (FH)	19-20	3	3	16
5	A	Medium	1st	Fachhochschulen	3A	Diplom (FH)	19-24	4	5	17
5	A	Long	1st	Universitäten	3A	Diplom oder Staatsprüfung	19-24	5	6.5	18
6				Promotionsstudium	5A (1st, L)	Promotion	25-29	2	4	20

Probleme in Bezug auf die Erstellung der Zuweisungen

- ▶ Unklare Definitionen in ISCED 97
- ▶ Umstrittene Zuweisungen nationaler Bildungsgänge zu ISCED-(Sub-)Kategorien ('Interpretationsmonopol' der Statistikämter/Ministerien)
- ▶ Mangel an Transparenz im Zuweisungsprozess
- ▶ Mangelnde zentrale Steuerung durch die internationalen Organisationen

Probleme bei der Anwendung der Zuweisungen I

Typische Probleme durch die länderspezifischen Datenquellen:

- ▶ manche Länder erheben Bildungsbeteiligung, nicht Bildungsabschlüsse
- ▶ berufsbildende Qualifikationen mglw. nicht gleichermaßen erfasst
- ▶ keine Unterscheidungen unterhalb von Niveau 2
- ▶ Unterscheidung zwischen Niveaus 3 und 4 unmöglich, da die Abschlüsse häufig dieselben sind und Bildungsverläufe nicht erfasst werden
- ▶ 'veraltete' Qualifikationen werden in derselben Kategorie erfasst wie 'äquivalente' aktuelle Qualifikationen
- ▶ unzureichende Detailliertheit für Rekodierung in ISCED 97

Probleme bei der Anwendung der Zuweisungen II

Typische Probleme durch mangelnde/schwer zugängliche Dokumentation/Definitionen:

- ▶ Mangelnde Längsschnittperspektive und Vergleichbarkeit von Bildungskohorten über die Zeit
- ▶ Keine Richtlinien zum Umgang mit Schul-, Ausbildungs- und Studienabbrechern
- ▶ mangelnde Konsultation der verfügbaren Dokumentation (insbesondere der ISCED 97- Zuordnungen) seitens der Benutzer von ISCED

Verbesserung der Zuweisungen deutscher Bildungsabschlüsse

- ▶ Differenzierung von ISCED 0 und 1
- ▶ ein- bis zweijährige (vor-) berufsbildende Programme (z.B. Berufsvorbereitungs- und Berufsgrundbildungsjahr): '3C (short)' statt '3B'
- ▶ berufsqualifizierende Programme: '3C (long)' statt '3B'
- ▶ Konsequenz: Hauptschulabschluss und Realschulabschluss *ohne* Qualifikation für die gymnasiale Oberstufe '2B' statt '2A'
- ▶ Ausbildung nach 3A: 4C
- ▶ Zuweisung nicht dokumentierter Abschlüsse:
 - ▶ Anlernausbildung: '3C (short)'
 - ▶ Volksschulabschluss: '2B (general)'
 - ▶ polytechnische Oberschule (ehem. DDR): '2A (general)'
 - ▶ Fachschule (ehem. DDR): '5B (short)'

Optimierung von ISCED 97 I

- ▶ Keine Vorrang von 'programme destination' über 'programme orientation' auf ISCED Niveau 3
 - ▶ 3A für vollwertige Hochschulzugangsqualifikationen,
 - ▶ 3B für eingeschränkte (berufsbildende oder allgemeinbildende) Hochschulzugangsqualifikationen,
 - ▶ 3C für berufsbildende Programme ohne Hochschulzugang
- ▶ Re-Organisation der postsekundären und tertiären Niveaus
 - 4C, 4B, 5B separates Niveau für post-sekundäre Abschlüsse unterhalb der Hochschulgrade
 - 5A m/l, 6 separate Niveaus für die drei Hochschulzyklen (in Abstimmung mit Bologna Richtlinien)
 - ▶ BA-Niveau
 - ▶ MA-Niveau
 - ▶ Promotion

Optimierung von ISCED 97 II

- ▶ Regelmäßige und formal dokumentierte Aktualisierung der Zuweisungstabellen
- ▶ Verbesserte Koordination zwischen Eurostat/OECD und den nationalen Statistikämtern; stärkere Einbeziehung der Bildungsforschung
- ▶ Bereitstellung von technischer Dokumentation dazu, wie ISCED in Umfragen zu implementieren ist
- ▶ Richtlinien zum Umgang mit 'nicht-zertifizierter' Bildung (z.B. Schulabbrecher; Personen, die durch eine Abschlussprüfung fallen)

Verbesserung der länderspezifischen Variablen

Sicherstellung detaillierter länderspezifischer Bildungsvariablen

- ▶ Separate Antwortkategorien für unterschiedliche Bildungsabschlüsse, selbst wenn diese in dem betreffenden Land als 'äquivalent' betrachtet werden
- ▶ Erfassung 'veralteter' Abschlüsse in separaten Kategorien
- ▶ Erfassung von Schul- und Studienabbrechern in separaten Kategorien oder (besser) separate Variable mit dem höchsten *besuchten* Bildungsgang

Erfassung von Bildungskarrieren und -übergängen

- ▶ nicht nur den höchsten Abschluss erfassen, sondern *alle* Abschlüsse
- ▶ zusätzlich die zeitliche Abfolge des Erreichens der verschiedenen Abschlüsse

- OECD (2008). *Education at a Glance: OECD Indicators 2008 Edition*. Paris: OECD.
- Schneider, S. L. (Ed.) (2008a). *The International Standard Classification of Education (ISCED–97). An Evaluation of Content and Criterion Validity for 15 European Countries*. Mannheim: MZES.
- Schneider, S. L. (2008b). *Nominal comparability is not enough: Evaluating cross-national measures of educational attainment using ISEI scores*. Sociology Working Papers 04/2008, Department of Sociology, University of Oxford, Oxford, URL <http://www.sociology.ox.ac.uk/research/workingpapers/2008-04.pdf>.
- UNESCO Institute for Statistics (2006). *Education Counts—Benchmarking Progress in 19 WEI Countries*. World Education Indicators, Montreal: UNESCO Institute for Statistics, URL http://www.uis.unesco.org/ev.php?ID=6833_201&ID2=DO_TOPIC.

Links zum Buch und zu Manuskripten:

www.nuffield.ox.ac.uk/users/schneider

A1: Which of the following educational qualifications do you hold? Please number all that apply in the order in which you completed them (column A).

	A		B
None	<input type="text"/>	→ Go to 'A2' below	X
[Qualification corresponding to ISCED 2C]	<input type="text"/>		<input type="text"/>
[Qualification corresponding to ISCED 2B]	<input type="text"/>		<input type="text"/>
[Qualification corresponding to ISCED 2A]	1		<input type="text"/>
[Qualification corresponding to ISCED 3C]	2		<input type="text"/>
[Another qualification corresponding to ISCED 3C]	<input type="text"/>		<input type="text"/>
[Qualification corresponding to ISCED 3B]	<input type="text"/>		<input type="text"/>
[Qualification corresponding to ISCED 3A]	<input type="text"/>		<input type="text"/>
[Qualification corresponding to ISCED 4C]	<input type="text"/>		<input type="text"/>
[Qualification corresponding to ISCED 4B]	<input type="text"/>		<input type="text"/>
[Qualification corresponding to ISCED 4A]	3		<input type="text"/>
[An outdated qualification corresponding to ISCED 4A]	<input type="text"/>		<input type="text"/>
[Qualification corresponding to ISCED 5B]	<input type="text"/>		<input type="text"/>
[Qualification corresponding to ISCED 5A 1 st and medium]	4		<input type="text"/>
[Qualification corresponding to ISCED 5A 2 nd and medium]	<input type="text"/>		<input type="text"/>
[Qualification corresponding to ISCED 5A 1 st /2 nd and long]	<input type="text"/>		<input type="text"/>
[Qualification corresponding to ISCED 6]	<input type="text"/>		<input type="text"/>

A2: If "none" at item A1: Did you complete...

[Primary education/the first stage of basic education]?

[Lower secondary education/the second stage of basic education]?

B: Which qualifications did you study for, without acquiring the final certificate? Please tick all that apply (column B above).

Tabelle 1: R^2 der Regression von ISEI Scores auf länderspezifische Bildungsvariablen (absolute R^2), ISCED und Bildungsjahre (relative R^2).

Land	ESS Welle	Zahl Kateg.	länder-spezifisch	ISCED 7 Kateg.	ISCED 6 Kateg.	Bildungsjahre
AT	1	5	22.4			92.4
AT	2*	6	32.8			85.4
CH	2	15	34.1		69.2	56.9
CH	3*	13	52.5	81.9	77.5	70.5
DE	1	21	46.3	63.3	55.7	72.6
DE	2	21	44.0	71.8	65.9	74.1
DE	3	21	49.0	71.2	65.9	66.3
FI	1	6	35.0	100.0	94.9	94.9
FI	2	6	37.5	100.0	91.5	95.2
FI	3	6	38.2	100.0	94.8	83.8
IT	1	7	43.7		94.7	97.3
IT	2*	8	41.9		95.5	86.6
RU	3	13	46.5	48.4	44.1	81.7
SI	1	7	52.8		87.1	82.8
SI	2	7	60.9		82.8	73.1
SI	3	7	51.3		77.2	84.6
min		5	22.4	48.4	44.1	43.4
max		21	60.9	100.0	100.2	97.3
average		10	42.4	84.8	81.5	76.1

Datenquelle: ESS, Wellen 1 bis 3, Befragte zwischen 25-64 Jahren